

# Straßenquerquerschnitt 1-streifige Verbindungsrampe

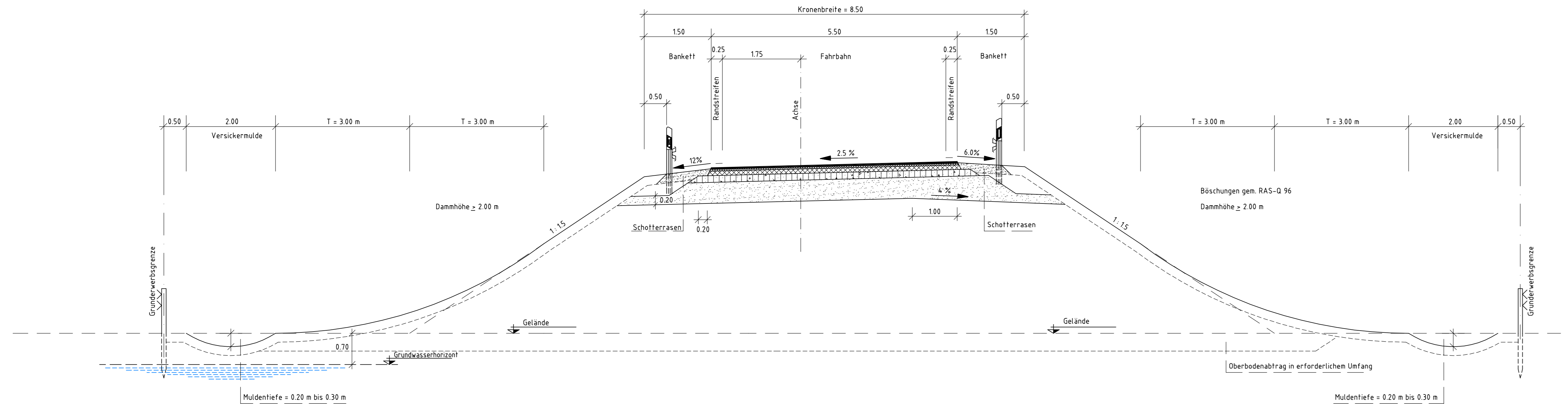

Fahrbahnbefestigung gem. RStO 01  
Bauklasse III, Tafel 1, Zeile 3

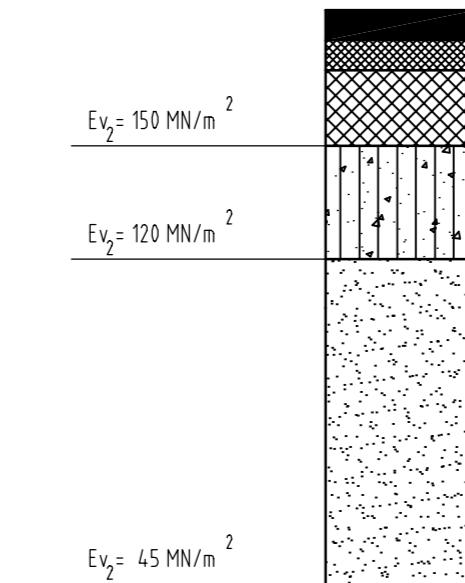

4 cm Asphaltbeton 0/11  
4 cm Asphaltbinder 0/16  
10 cm Mischgutart B 50  
15 cm Schottertragschicht  
42 cm Frostschutzschicht  
nur bei Füllboden F2/F3  
75 cm Dicke des frostsicheren Oberbaues

## - Planfeststellung -

5.			
4.			
3.			
2.			
1.			
Nr.	Art der Änderung	Datum	Aufgestellt

INGENIEURGESELLSCHAFT FÜR BAU- UND VERMESSUNGSWESEN			
W. ODERMANN – H. KRAUSE	DATUM	NAME	
Neue Straße 16 21244 Buchholz i.d.N. Tel.: (04181) 28 77 - 0 Fax: (04181) 28 77 - 11 e-mail: buchholz@odermann-krause.de	Apfelfläge 3a 21537 Lüneburg Tel.: (04131) 86 34 - 0 Fax: (04131) 86 34 - 10 e-mail: lueneburg@odermann-krause.de	bearbeitet	Sept. 04
Buchholz, den 08.12.2004.....gez. Odermann...	Buchholz, den 08.12.2004.....gez. Odermann...	gezeichnet	Sept. 04
		geprüft	Dez. 04

Straßenbauverwaltung des Landes Niedersachsen		Unterlage 6
Straße: B 3 von Bau- km: 20+150 bis Bau- km: 23+340 (Nächster Ort): Celle		Blatt Nr. 5
		Reg. Nr.
		Datum
		Zeichen

B3 OU Celle (Südteil) Verlegung von SO Celle (B 214) bis S Celle (B 3)	nach-/geprüft Straßenquerschnitt 1-streifige Verbindungsrampe Maßstab 1 : 50
--	---

Aufgestellt:  
 Celle, den 15.12.2004  
 Straßenbauamt Verden  
 PG OU Celle  
 gez. Winkelmann...